

STREETBOOSTER Vega

E-Scooter mit Straßenzulassung



Bedienungsanleitung

Liebe STREETBOOSTER Käufer/Innen und Nutzer/Innen,

mit Ihrer Entscheidung für einen STREETBOOSTER haben Sie eine gute Wahl getroffen. Besten Dank dafür.

Zuerst möchten wir Ihnen wichtige Informationen zu Ihrem neuen STREETBOOSTER geben. Diese sollen dazu beitragen, Ihr neu erworbenes Fahrzeug zu verstehen, die verschiedenen Möglichkeiten zu nutzen und Risiken zu vermeiden.

Als Eigentümer des STREETBOOSTERS bewahren Sie diese Anleitung bitte auf und geben sie bei einem eventuellen Weiterverkauf mit. Die Bedienungsanleitung ist Bestandteil Ihres STREETBOOSTERS.

Ihr STREETBOOSTER ist unter der ABE P044*02 nach der Elektrokleinstfahrzeugeverordnung mit Stand vom 20.07.2023 zum Betrieb im öffentlichen Straßenverkehr zugelassen.

Sofern sicherheitsrelevante Änderungen an der Betriebsanleitung erfolgen, werden diese in einer neuen Ausgabe berücksichtigt, welche umgehend unter www.STREETBOOSTER.de zum Download bereitgestellt werden.

Ihr STREETBOOSTER kann mit wenigen Handgriffen montiert werden und ist somit schnell einsatzbereit.

Bitte lesen Sie diese Bedienungsanleitung sehr sorgfältig und halten Sie Rücksprache mit Ihrem autorisierten Fachhändler, sofern Sie einzelne Punkte nicht verstehen. Dies dient Ihrer eigenen Sicherheit und auch der aller anderen Verkehrsteilnehmer. Ein Nichtbeachten dieser Bedienungsanleitung kann zu schweren Unfällen führen und schwere Schäden verursachen. Diese Anleitung gilt für das Modell „STREETBOOSTER Vega“.

Ihr STREETBOOSTER entspricht den Vorschriften zur Teilnahme im öffentlichen Straßenverkehr der Bundesrepublik Deutschland, in Österreich und der Schweiz. Die entsprechenden und jeweils gültigen gesetzlichen Verordnungen sind zwingend zu beachten. Sofern Sie den STREETBOOSTER in einem anderen Land als Deutschland nutzen möchten, prüfen Sie bitte immer, ob dies rechtlich zulässig ist.

SICHERHEITSHINWEISE

Das Fahren mit einem STREETBOOSTER kann grundsätzlich gefährlich sein. So wie bei einem Fahrrad, verfügt auch der STREETBOOSTER über keine Schutzeinrichtungen wie ein durch eine Karosserie und sonstige Bauteile geschütztes Kraftfahrzeug. Durch die Motorunterstützung des STREETBOOSTERS sind Sie jedoch in der Regel schneller als ein Fußgänger und in aller Regel auch beim Start schneller als ein herkömmliches Fahrrad ohne Elektroantrieb. Fahren Sie daher immer vorsichtig und rücksichtsvoll, um andere Verkehrsteilnehmer nicht zu behindern oder zu gefährden.

Dieses Handbuch soll Ihnen helfen, den richtigen Gebrauch und die korrekte Wartung dieses Elektrorollers zu verstehen.

Es ist wichtig, dass Sie Ihren neuen Roller mit seinen Funktionen und dessen Handhabung verstehen, damit Sie von der ersten Fahrt an einen sicheren Umgang damit haben.

Wir empfehlen, dass Sie Ihre erste Fahrt mit dem STREETBOOSTER an einem Ort ohne Hindernisse antreten und sich mit den Funktionen und der Fahrweise vertraut machen. Statistisch erwiesen geschehen die meisten Unfälle mit E-Scootern bei den ersten Fahrten. Stellen Sie vor jeder Fahrt sicher, dass alle Verbindungsteile und insbesondere der Klappebel zur Arretierung des Lenkers fest verriegelt sind.

Beachten Sie auch die folgenden Sicherheitshinweise:

- Tragen Sie beim Fahren des STREETBOOSTERS immer einen passenden und zugelassenen Helm und enganliegende Kleidung.
- Tragen Sie keine dunkle Kleidung und benutzen Sie Kleidungsstücke mit aufgesetzten Reflektoren. Dies erhöht Ihre Sicherheit und die von anderen Verkehrsteilnehmern enorm.
- Befolgen Sie immer die örtlichen Gesetze und Vorschriften. Das schließt ein, dass Sie die Grenzen für den Konsum von alkoholischen Getränken usw. beachten.
- Fahren Sie nach Möglichkeit nicht bei schlechten Sichtverhältnissen und schlechtem Wetter. Dies kann Ihren Bremsweg verlängern. Passen Sie immer rechtzeitig Ihre Geschwindigkeit an.
- Machen Sie keine Stunts, Wheelies oder Sprünge und fahren Sie nie freihändig. Sie erhöhen Ihre Verletzungsgefahr und beschädigen Ihren STREETBOOSTER.

- Der STREETBOOSTER ist nur für eine Person zugelassen. Führen Sie keine Passagiere oder Tiere mit.
- Fahren Sie nie barfuß oder mit leichtem Schuhwerk. Nutzen Sie Schuhe mit einer festen, rutschhemmenden Sohle.
- Besonders große Personen müssen beim Unterfahren von Hindernissen besonders vorsichtig sein.
- Telefonieren Sie nicht, während Sie mit Ihrem STREETBOOSTER fahren.
- Sofern Personen unter 18 Jahren mit dem STREETBOOSTER fahren, sind diese in besonderem Maße mit dem Umgang und der Handhabung des STREETBOOSTERS vertraut zu machen. Hierbei ist auf die Gefahren im Straßenverkehr für sich selbst und für andere Verkehrsteilnehmer hinzuweisen. Der STREETBOOSTER verfügt über einen batteriebetriebenen Antrieb. Auf entsprechende Gefahren ist hinzuweisen.

Ihr STREETBOOSTER darf nur bestimmungsgemäß verwendet werden. Sie dürfen Ihren STREETBOOSTER nur in funktionstechnisch einwandfreiem Zustand benutzen. Tuning-Maßnahmen machen Ihren STREETBOOSTER zum Führen im öffentlichen Straßenverkehr untauglich. Der STREETBOOSTER darf nur von Personen gefahren werden, welche über ausreichend körperliche und geistige Fähigkeiten verfügen. Vor der Weitergabe an einen Dritten muss dieser in die bestimmungs- und ordnungsgemäße Bedienung des STREETBOOSTERS eingewiesen werden.

Die EG-Konformitätserklärung für diesen STREETBOOSTER ist nur so lange gültig, wie sich dieser im Originalzustand befindet. Die Erklärung finden Sie im Anhang zu dieser Anleitung.

SICHERHEITSHINWEISE	ab Seite 3
LIEFERUMFANG	ab Seite 8
FERTIGMONTAGE	ab Seite 11
AUF- UND ZUSAMMENKLAPPEN	ab Seite 13
SICHERHEITSÜBERPRÜFUNG	ab Seite 14
FAHRHINWEISE UND FAHRTECHNIK	ab Seite 16
BATTERIE	ab Seite 19
BELEUCHTUNG	ab Seite 25
LCD ANZEIGE UNDFUNKTIVEGAN	ab Seite 26
APP	ab Seite 28
PFLEGE UND WARTUNG	ab Seite 30
WARTUNGSPLAN	Seite 33
INSPEKTIONSNACHWEISE	Seite 34
FAHRZEUG-IDENTIFIKATION	Seite 36
TECHNISCHE DATEN	Seite 38
CE-KONFORMITÄTSERKLÄRUNGEN	ab Seite 39

Lesen Sie diese Bedienungsanleitung sehr sorgfältig!

- Diese Bedienungsanleitung soll Ihnen helfen, den richtigen Gebrauch und die korrekte Wartung dieses Elektrorollers zu verstehen.
- Es ist wichtig, dass Sie Ihren neuen Roller mit seinen Funktionen und dessen Handhabung verstehen, damit Sie von der ersten Fahrt an einen sicheren Umgang damit haben. Lesen Sie diese Bedienungsanleitung vor der ersten Fahrt durch und wiederholen Sie dies nach einer längeren Nichtbenutzung. Sofern Sie Ihren STREETBOOSTER anderen Personen zur Nutzung überlassen, händigen Sie diesen diese Betriebsanleitung aus und weisen Sie auf deren Beachtung hin.
- Wir empfehlen, dass Sie Ihre erste Fahrt mit Ihrem STREETBOOSTER an einem Ort ohne Hindernisse antreten und sich mit den Funktionen und der Fahrweise vertraut machen.

Stellen Sie vor jeder Fahrt sicher, dass alle Verbindungsteile und insbesondere der Klapphebel fest verriegelt sind.

- Für die Wartung des STREETBOOSTERS und die der Allgemeinen Betriebserlaubnis entsprechende Ausstattung sind Sie als Eigentümer und als Fahrer verantwortlich. Beachten Sie dazu auch die Hinweise hinsichtlich der empfohlenen Serviceintervalle. Eine ordnungsgemäße Wartung hilft, Unfälle wegen nicht auszuschließender Materialermüdungen usw. zu vermeiden und sie reduziert damit ein mögliches Verletzungsrisiko.
- Lesen Sie diese Bedienungsanleitung sehr sorgfältig durch und beachten Sie stets die hier enthaltenen Hinweise. Wichtige Passagen in

dieser Bedienungsanleitung sind entsprechend fett oder durch Warnwörter gekennzeichnet.

- Im Einzelnen können dies folgende Hinweise sein:

VORSICHT oder **ACHTUNG**

UNFALLGEFAHR

Der Verkäufer des STREETBOOSTERs haftet nicht für entstandene Schäden im Zusammenhang mit der Verwendung des STREETBOOSTERs.

MONTAGE

Lesen Sie vor einer Montage alle Hinweise in dieser Betriebsanleitung vollständig durch.

LIEFERUMFANG

Prüfen Sie vor einer Montage den kompletten Lieferumfang sorgfältig auf Vollständigkeit. Sofern etwas fehlt oder augenscheinlich defekt ist, kontaktieren Sie bitte Ihren autorisierten Fachhändler.

Darstellung des montierten STREETBOOSTERs:



Zum Lieferumfang gehören folgende Teile:

Ventilverlängerung

4 Schrauben
M5 x 10 mm

Schraubenschlüssel



Ladegerät



Bedienungsanleitung Kennzeichenhalter



STREETBOOSTER Vega Komplett-Übersicht

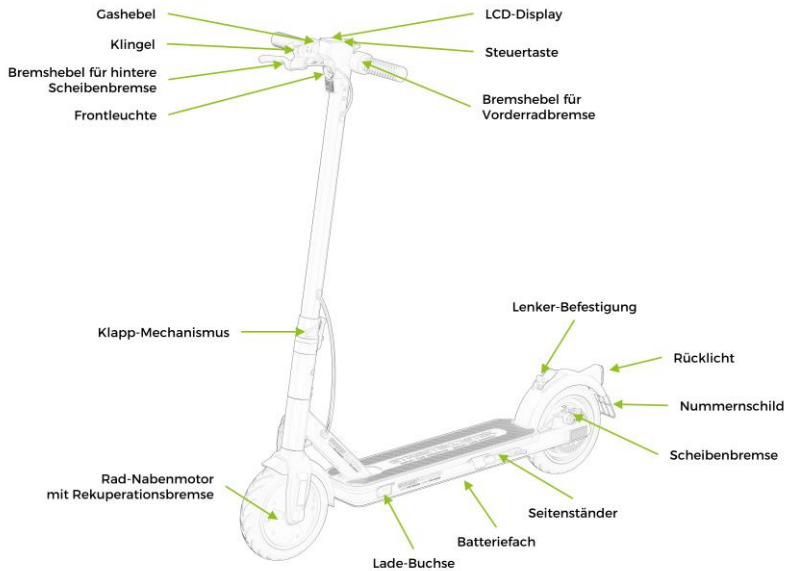

FERTIGMONTAGE

Sofern Sie Ihren STREETBOOSTER nicht über einen Fachhändler bezogen haben, wird dieser nicht komplett montiert angeliefert. Bitte beachten Sie die folgenden Hinweise daher sehr genau. Die ordnungsgemäße Montage ist sicherheitsrelevant und sollte sorgfältig durchgeführt werden. Bitte beachten Sie daher unbedingt auf die exakte Ausführung gemäß dieser Bedienungsanleitung.

Für Transport- und Verpackungszwecke ist der Lenker des STREETBOOSTERS demontiert. Entpacken Sie diesen sehr vorsichtig. Die am Lenker montierten Verbindungsleitungen sind mit dem Gabelschaftrohr verbunden. Die Bauteile dürfen nicht gestreckt, gedehnt oder auseinandergezogen werden, da wichtige Verbindungsteile ansonsten gelockert werden können oder schlimmstenfalls abreißen.

- 1. Verbinden Sie das Kabel des Lenkers mit dem Steuerkabel im Gabelschaftrohr (auf die Pfeile an den beiden Steckern achten) und setzen Sie den Lenker in das Gabelschaftrohr ein.**
- 2. Befestigen Sie den Lenker mittels der mitgelieferten Schrauben und nutzen Sie dafür einen Drehmomentschlüssel. Das Anzugsmoment für die Schrauben beträgt 5 NM.**

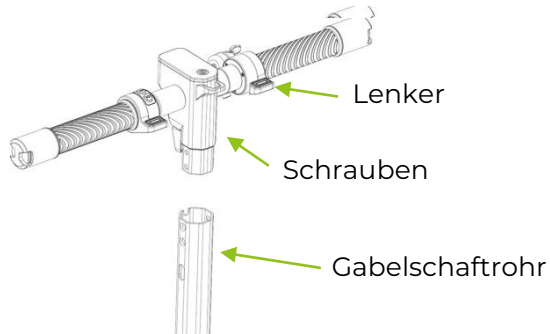

VORSICHT: Der mitgelieferte Schraubenschlüssel dient nur zur Vormontage. Die Schrauben müssen mittels eines Drehmomentschlüssels mit dem angegebenen Drehmoment angezogen werden.

3. Kennzeichenhalter:

Montieren Sie den Kennzeichenhalter hinten am unteren Rand der Radabdeckung mit den mitgelieferten Schrauben. Denken Sie an die Versicherungspflicht für Ihren STREETBOOSTER, wenn dieser auf öffentlichen Straßen in Deutschland bewegt wird. Kleben Sie ein gültiges Kennzeichen mittig auf den Kennzeichenhalter.

Auf- und zusammenklappen des STREETBOOSTER



1

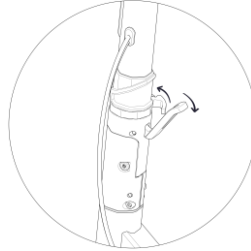

2

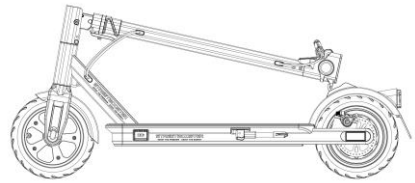
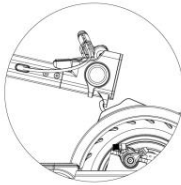

3

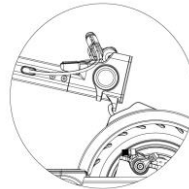

Stellen Sie sicher, dass Ihr STREETBOOSTER ausgeschaltet ist. Um ihn zu zusammenzuklappen, entriegeln Sie den Klappmechanismus (1) und legen Sie den Lenkervorbau um. Diesen rasten Sie dann am hinteren Schutzblech (2) ein. Zum Öffnen ziehen Sie die Lasche (3) an der hinteren Einhängevorrichtung am Schutzblech. Nun können Sie den Lenker aufstellen und den Klappmechanismus verriegeln.

UNFALLGEFAHR: Stellen Sie nach jedem Zusammenbau sicher, dass die Verriegelung fest angezogen ist.

SICHERHEITSÜBERPRÜFUNG

Lesen die Hinweise zur Sicherheitsüberprüfung sehr sorgfältig. Vor jedem Fahrtantritt muss die Montage und insbesondere das Aufklappen und Verschließen des Klappmechanismus sehr sorgfältig geprüft werden.

VOR DER VERWENDUNG DIESES STREETBOOSTERS:

- Führen Sie eine Sichtprüfung durch. Prüfen Sie, ob alle Schrauben und Muttern fest angezogen sind. Beachten Sie, wenn etwas falsch aussieht oder Anzeichen von Verschleiß aufweist. Wenn Sie sich nicht sicher sind, bringen Sie Ihren Roller zu einem autorisierten Händler zur Überprüfung.

- **REIFEN UND RÄDER:**

Prüfen Sie die Reifen auf Verschleiß. Stellen Sie sicher, dass sich die Räder frei von den Bremsen drehen. Füllen Sie die Reifen mit dem vorgeschriebenen Luftdruck. Dieser muss zwischen 3,0 und 3,4 bar liegen. Stellen Sie Mängel fest, bringen Sie Ihren STREETBOOSTER zur Überprüfung zu einem autorisierten Händler.

- **BREMSEN:**

Prüfen Sie vor jeder Fahrt die Bremsen Ihres STREETBOOSTERS. Bevor Sie einen Fuß auf den STREETBOOSTER setzen, ziehen Sie die Hinterradbremse an, damit der STREETBOOSTER nicht unbeabsichtigt losrollt.

Testen Sie die Bremsen vor und bei jeder Fahrt auf Ihre Funktionsfähigkeit. Vor Fahrtantritt ziehen Sie die Hinterradbremse komplett an. Wenn Sie den STREETBOOSTER nun vorwärts schieben, muss das Hinterrad blockieren. Die Vorderradbremse testen Sie bei eingeschaltetem Motor und bei geringer Fahrtgeschwindigkeit zwischen 4 und 7 km/h. Drücken Sie dazu den Bremshebel mit dem linken Daumen komplett durch. Ihr STREETBOOSTER sollte nach maximal drei Metern zum Stehen kommen.

Wenn Sie sich nicht sicher sind, ob die volle Bremsleistung erreicht wird, bringen Sie Ihren STREETBOOSTER zur Überprüfung zu einem autorisierten Händler.

LADEZUSTAND DER BATTERIE:

- Laden Sie die Batterie Ihres STREETBOOSTERS vor der ersten Fahrt vollständig auf. Beachten Sie dazu die Hinweise zum Laden der Batterie in dieser Bedienungsanleitung. Stellen Sie vor jeder weiteren geplanten Fahrt sicher, dass der Ladezustand der Batterie für die geplante Fahrtstrecke ausreichend ist.

FAHRHINWEISE:

- Machen Sie sich mit dem E-Scooter vertraut, bevor Sie ihn fahren. Testen Sie Ihre Kontrolle darüber. Fahren Sie in Kurven langsam und vorsichtig und halten Sie immer ausreichend Sicherheitsabstand zu Hindernissen jeglicher Art.
- Trainieren Sie Ihre Fahrfähigkeiten: Um die Kontrolle über Ihren STREETBOOSTER zu erlangen und zu erhalten, üben Sie Ihre erste Fahrt in einem Bereich ohne Hindernisse. Auch nach längerer Nichtnutzung empfehlen wir dringend, einige Übungsfahrten in einem freien Bereich ohne Hindernisse durchzuführen.
- Vor Fahrtantritt müssen Sie den STREETBOOSTER anschalten. Drücken Sie dazu die Steuertaste für die Dauer von zwei Sekunden.

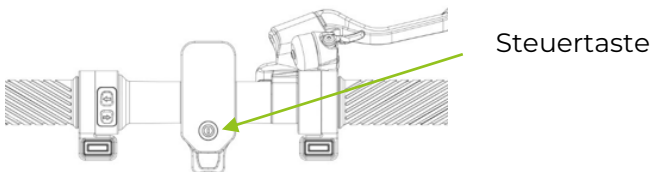

FAHRTECHNIK:

- Klappen Sie die Parkstütze mit Ihrem Fuß hoch und prüfen Sie, dass diese sich während der Fahrt nicht lösen kann. **UNFALLGEFAHR!** Fahren Sie nicht mit heruntergeklappter Parkstütze! Dies kann zu Unfällen mit schweren Verletzungen führen.
- Prüfen Sie vor jeder Fahrt beide Bremsen wie zuvor beschrieben.
- Ziehen Sie vor dem Anfahren die Hinterradbremse an, damit Ihr STREETBOOSTER sich nicht unbeabsichtigt bewegt.
- Stellen Sie den Fuß vor dem Anfahren so nahe wie möglich an die Vorderseite des Rollers und den anderen Fuß auf den Boden.
- Stellen Sie sicher, dass Ihre Fahrstraße frei ist.
- Fahren Sie nur auf trockenen, eisfreien und unverschmutzten Straßen.
- Lösen Sie die Hinterradbremse.
- Schieben Sie den Roller mit dem auf dem Boden befindlichen Fuß kräftig nach vorne (wie bei nicht motorisierten Tretrollern). Nach dem Drücken des Gashebels auf der rechten Seite des Lenkers kippen Sie Ihren Körper leicht nach vorne, damit Sie während des Beschleunigens nicht nach hinten fallen.
- Drücken Sie den Gashebel immer vorsichtig und angepasst gegenüber der jeweiligen Verkehrssituation. So vermeiden Sie Unfallgefahren.
- Wenn Sie bremsen, kippen Sie Ihren Körper leicht nach hinten und der Roller wird langsamer oder stoppt.
- Ihr STREETBOOSTER verfügt über zwei Bremsen. Die mechanisch wirkende Hinterrad-Scheibenbremse nutzen Sie mit dem Bremshebel

rechts an der Lenkstange. Die elektronische Bremse nutzen Sie mit dem Daumenhebel links an der Lenkstange.

- Bei verschmutzter, feuchter oder nasser Fahrbahn verlängert sich der Bremsweg und es besteht erhöhte Unfallgefahr. Bremsen Sie bei entsprechenden Verhältnissen vorsichtiger. Passen Sie Ihre Geschwindigkeit immer der jeweiligen Witterungs- und Verkehrssituation an.
- Bei Bergabfahrten kann Ihr STREETBOOSTER eine höhere Geschwindigkeit als 20 km/h erreichen. Bremsen Sie Ihren STREETBOOSTER rechtzeitig auf die Maximalgeschwindigkeit ab.
- Betätigen Sie bei Bergabfahrten die Bremsen in Intervallen, um ein Überhitzen der Bremsanlagen zu verhindern.
- Vermeiden Sie, dass der Körper beim Beschleunigen und Abbremsen auf den Lenker drückt.
- Stellen Sie einen Fuß hinter den anderen. Es ist angenehmer, einen Fuß nach vorne zu stellen und den anderen um 70-90 Grad zu drehen. Dadurch erhalten Sie ein höheres Gleichgewicht und mehr Stabilität beim Fahren.
- Der Lenker sollte bei langgezogenen Kurven parallel zum Körper sein. Langgezogene Kurven fahren Sie durch eine Gewichtsverlagerungen in Kurvenrichtung. Fahren Sie dabei vorsichtig und legen Sie sich nicht zu stark in die Kurve.
- Bei Kurvenfahrten in langsamer Schrittgeschwindigkeit drehen Sie den Lenker vorsichtig in die gewünschte Richtung. Bevor Sie Kurven fahren, sehen Sie stellen Sie sicher, dass andere Verkehrsteilnehmer nicht behindert werden und dass keine Hindernisse im Weg sind.

- Ihr STREETBOOSTER verfügt über eine Klingel an der Lenkstange rechts. Diese betätigen Sie mit dem rechten Zeigefinger.

VORSICHT:

- Beim Fahren sind Verletzungsgefahren nicht ausgeschlossen und Schäden möglich.
Wenn Sie mit dem STREETBOOSTER fahren, tragen Sie die Verantwortung für alle damit verbundenen Risiken.

Es ist wichtig, dass Sie diese Sicherheitsregeln komplett kennen, verstehen und entsprechend handeln.

ABSTELLEN:

- Ihr STREETBOOSTER verfügt über einen Seitenständer. Diesen können Sie mit Ihrem Fuß aus- und einklappen. Zum Abstellen drücken Sie den Seitenständer mit Ihrem Fuß nach unten. Stellen Sie Ihren STREETBOOSTER nur auf befestigtem Untergrund ab.

BATTERIE:

- **Ihr STREETBOOSTER ist mit einer Hochleistungs-Batterie ausgestattet. Der Umgang und die Nutzung einer Batterie ist mit**

Gefahren verbunden und kann bei unsachgemäßer Handhabung zu schweren Schäden und Unfällen führen. Beachten Sie daher die Hinweise dazu sehr genau.

- Die Batterie ist fest in Ihrem STREETBOOSTER verbaut. Versuchen Sie niemals, diese zu entfernen oder gar zu öffnen. Diese Aufgaben sind ausschließlich vom autorisierten Fachhandel durchzuführen.

ACHTUNG:

- **Betreiben Sie den STREETBOOSTER nicht während des Ladevorgangs.**
- Bewahren Sie den STREETBOOSTER nicht für längere Zeit bei voll aufgeladener Batterie auf. Wenn der STREETBOOSTER länger als einen Monat nicht benutzt wird, laden Sie ihn bis zur Hälfte auf.
- Entladen Sie die Batterie von Zeit zu Zeit vollständig, indem Sie den STREETBOOSTER mit der gesamten in der Batterie gespeicherten Energie leer fahren.

VERWENDEN SIE DIE BATTERIE NICHT:

- Wenn der STREETBOOSTER defekt ist oder einen Unfall hatte. Jeder starke Aufprall kann zu einer Verformung der Batterie führen. Dies kann zum Austritt von Flüssigkeiten, zu Feuer oder einer Explosion führen. Die Sicherheitselektronik der Batterie kann ausfallen.
- Wenn ein ungewöhnlicher Geruch entsteht.
- Wenn sie übermäßiger Hitze ausgesetzt wurde.

- Wenn sichtbar Flüssigkeiten austreten.
- Entsteht ein ungewöhnlicher Geruch, entstehen Dämpfe oder Treten Flüssigkeiten aus, schalten Sie Ihren STREETBOOSTER unverzüglich aus. Trennen Sie Ihren STREETBOOSTER unverzüglich vom Ladegerät und dies von der Stromversorgung. Befindet sich Ihr STREETBOOSTER in einem geschlossenen Raum, so lüften Sie diesen unverzüglich und ausreichend.
- Vermeiden Sie unbedingt den Kontakt mit Substanzen, die aus der Batterie austreten können. Diese können zu Augen- und Hautreizungen führen. Suchen Sie bei entsprechenden Kontakten sofort einen Arzt auf. Spülen Sie bei Augenreizungen Ihre Augen sofort mit ausreichend kaltem Wasser
- Verwenden Sie die Batterie niemals ohne eine Überprüfung durch einen autorisierten Fachhändler, wenn Sie oder Andere Vorkommnisse wie zuvor beschrieben feststellen.
- **Beginnt die Batterie Ihres STREETBOOSTERS zu rauchen unterbrechen Sie unverzüglich die Stromversorgung und rufen Sie unverzüglich die Feuerwehr. Versuchen Sie beschädigte Batterien niemals mit Wasser zu löschen.**

VORSICHT:

- Halten Sie die Batterie von Kindern und Haustieren fern.

- Das Berühren spannungsführender Teile an der Batterie kann zum Tod oder zu schweren Verletzungen führen.
- Setzen Sie Ihren STREETBOOSTER nach einem Sturz oder schweren Aufprall außer Betrieb und beobachten Sie die Batterie für mindestens 24 Stunden.

ORDNUNGSGEMÄSSE LAGERUNG UND VERWENDUNG DER BATTERIE:

- Vermeiden Sie die Einwirkung von starker Hitze auch durch Sonneneinstrahlung über 35 Grad Celsius.
- Bringen Sie die Batterie niemals mit Metallteilen jeglicher Art in Verbindung. Dies kann zu Kurzschlüssen mit der Folge eines Feuers oder einer Explosion verbunden sein. Dies wiederum kann schwerste Verletzungen oder Schäden zur Folge haben.
- Schützen Sie die Batterie vor Nässe durch Flüssigkeiten aller Art. Dies kann zu Kurzschlüssen und den zuvor beschriebenen Folgen führen.
- Reinigen Sie Ihren STREETBOOSTER niemals mit einem Hochdruckreiniger. Nutzen Sie dazu ein feuchtes Tuch und geeignete, milde Reinigungsmittel.
- Stellen Sie Ihren STREETBOOSTER immer an einem trockenen und gut belüfteten Ort ab.
- Bei längerer Zeit einer Nichtnutzung laden Sie die Batterie in etwa zur Hälfte auf und prüfen Sie den Ladezustand etwa alle 4-5 Wochen. Dies erhöht die Nutzungsdauer Ihrer Batterie.

- Vermeiden Sie unbedingt eine vollständige Entladung über einen längeren Zeitraum. Eine solche Tiefentladung kann zu erheblicher Beschädigung der Batterie bis hin zu einer kompletten Unbrauchbarkeit führen. Laden Sie die Batterie nach einer Tiefentladung innerhalb von 48 Stunden wieder auf.

Die Verwendung, Lagerung oder Aufladung dieser Batterie außerhalb der angegebenen Vorschriften kann zum Entfall der Garantie, zur Beschädigung der Batterie und zu einer ineffektiven Ladung der Batterie führen.

Wenn Sie die Batterie selbständig ausbauen oder öffnen, kann dies zum Verlust von Gewährleistungs- und Garantieansprüchen führen.

LADEN DER BATTERIE

Hinweise

- Ihr STREETBOOSTER darf nur mit dem mitgelieferten und dafür zugelassenen externen Ladegerät aufgeladen werden.
- Die Batterie darf nur in trockener und sauberer Umgebung aufgeladen werden.
- Weder die Batterie noch das Ladegerät dürfen beim Ladevorgang überhitzen. Eine Temperatur von mehr als 45 Grad darf nicht überschritten werden.
- Achten Sie darauf, dass die Kontakte des Ladekabels und der Ladebuchse trocken sind.

- Achten Sie darauf, dass das Ladegerät auf einer feuerfesten Unterlage liegt und nicht abgedeckt wird.
- Trennen Sie das Ladegerät nach dem Ladevorgang wieder vom Stromnetz.

DER LADEVORGANG:

- Schließen Sie zum Laden das Ladekabel an die Ladebuchse des STREETBOOSTERs an. Die Ladebuchse befindet sich vorne links am Trittbrett.

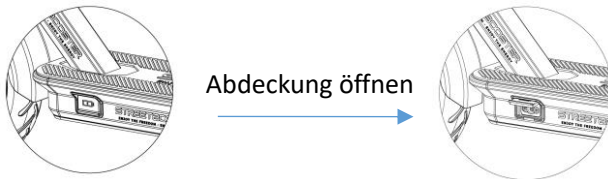

- Schließen Sie zuerst das Stromkabel des Ladegeräts an eine Steckdose und dann das andere Ende an die Ladebuchse des STREETBOOSTERs an.
- Leuchtet die Ladekontrollleuchte rot, wird die Batterie aufgeladen.
- Leuchtet die Ladekontrollleuchte grün, ist der Ladevorgang der Batterie abgeschlossen.
- Vermeiden Sie eine zu lange Zeit (mehr als 4-5 Wochen) mit einem ungeladenen oder vollständig aufgeladenen Akku. Um die Leistungsfähigkeit der Batterie zu erhalten, laden Sie diese einmal innerhalb dieses Zeitraums ca. zur Hälfte auf.
- Es dauert ca. 4-5 Stunden, bis die Batterie vollständig geladen ist.

- Verschließen Sie die Ladebuchse wieder nach Abschluss des Ladevorgangs.

ACHTUNG:

Es ist gefährlich, an dem STREETBOOSTER zu arbeiten, wenn er an eine Netzsteckdose angeschlossen ist. Ein elektrischer Schlag kann zu schweren Verletzungen führen und den STREETBOOSTER beschädigen. Um die vollständige Garantie zu erhalten, dürfen Wartungsarbeiten ausschließlich vom autorisierten Fachhandel durchgeführt werden.

Versuchen Sie niemals die Batterie zu öffnen. Legen Sie nichts in die Batterie ein und versuchen Sie niemals etwas in die Batterie hinein zu stecken. Wenn Sie einen Gegenstand in Öffnungen oder in die Batterie einsetzen, kann dies zu einem elektrischen Schlag führen, die Batterie beschädigen und die Freisetzung gefährlicher Giftstoffe verursachen.

ENTSORGUNG DER BATTERIE:

- Batterien sind Gefahrgut. Entsorgen Sie Batterien fachgerecht und keinesfalls als Restmüll. Die Batterie Ihres STREETBOOSTERS können sie kostenfrei an uns zurückgeben.

MOTOR:

- In Ihrem STREETBOOSTER ist ein wartungsfreier, bürstenloser Gleichstrommotor eingebaut. Dieser befindet sich im Vorderrad.

VORSICHT:







Bei hoher Beladung oder bei einer Bergauffahrt kann sich der Motor stark erhitzen. Vermeiden Sie es unbedingt, den Motor zu berühren. Es besteht Verletzungsgefahr.

BELEUCHTUNG:

- Ihr STREETBOOSTER ist mit einer hochwertigen LED-Beleuchtung ausgestattet. Reinigen Sie diese regelmäßig mit einem feuchten Tuch und milden Reinigungsmitteln. Die Beleuchtung wird mit Energie aus der Batterie versorgt. Schalten Sie die Beleuchtung zu Ihrer Sicherheit und der aller anderen Verkehrsteilnehmer bei schlechten Sichtverhältnissen, Dämmerung und Dunkelheit ein.
- Moderne LED-Leuchtmittel müssen bei Defekten im Ganzen ausgetauscht werden. Wenden Sie sich bei Defekten oder Einstellungen an den autorisierten Fachhandel.

LCD ANZEIGE

Ihr STREETBOOSTER verfügt über eine LCD-Anzeige, welche alle wichtigen Hinweise anzeigt.

		Aktueller Leistungsbereich
		Aktuelle Geschwindigkeit
		Bluetooth-Verbindung aktiv
		Licht eingeschaltet
		Anzeige Batterie-Ladestand

E-Scooter einschalten / ausschalten

- Wenn der Roller ausgeschaltet ist, drücken Sie die Steuertaste, um den Roller einzuschalten.
- Halten Sie bei eingeschaltetem Roller die Steuertaste 2 Sekunden lang gedrückt, um den Roller auszuschalten.

Licht einschalten / ausschalten

 Licht einschalten: Wenn Ihr STREETBOOSTER eingeschaltet ist, drücken Sie die Steuertaste einmal, um das Licht einzuschalten. Drücken Sie erneut darauf, um es auszuschalten.

App



Sie können sich mit einem Smartphone über Bluetooth mit Ihrem STREETBOOSTER verbinden. Die App muss manuell auf einem Android- Smartphone installiert werden. Die App kann im Google Play Store und auch im Apple App Store heruntergeladen und installiert werden.

Schalten Sie Ihren E-Scooter ein. Anschließend können Sie die App starten. Die App sucht beim Start nach verfügbaren Geräten. Bitten wählen Sie Ihren E-Scooter (Bezeichnung kann abweichen) durch Antippen aus. Bitte geben Sie das Start-Passwort des E-Scooters ein (nach Auslieferung 384651 oder 888888). Der E-Scooter wird nun verbunden. Anschließend erscheint die Benutzeroberfläche der App.

Verfügbare Geräte

HW_UG001470
AC:23:3F:41:B9:7D

Connecting the
Bluetooth



ACHTUNG:

Bitte ändern Sie umgehend das Passwort unter Details und „Passwort ändern“. Ansonsten können sich fremde Personen Zugang zu Ihrem E-Scooter verschaffen und unter Anderem die Wegfahr-Sperre deaktivieren!



Sollte der Dialog „Verfügbare Geräte“ nicht erscheinen, sondern direkt die Benutzeroberfläche und der E-Scooter nicht verbunden sein, dann auf „nicht verbunden“ tippen und der Dialog „Verfügbare Geräte“ wird geöffnet.

Beim nächsten Starten der App verbindet sich diese automatisch mit dem E-Scooter und die Benutzeroberfläche erscheint nach der Passwortheingabe sofort. Es kann immer nur ein Smartphone gleichzeitig mit dem E-Scooter verbunden sein.



Unter der Geschwindigkeitsanzeige befinde sich drei Buttons zum Antippen. Bluetooth-Verbindung, Wegfahr-Sperre und Licht. Bei aktiver Funktion sind diese grün, ansonsten blau (Bluetooth) und weiß.

Wenn Sie die Wegfahr-Sperre aktiviert haben, blockiert das Vorderrad und der E-Scooter lässt sich nicht fahren und nur schwer schieben. Die Wegfahr-Sperre bleibt auch aktiv, wenn die App beendet wird. Der E-Scooter lässt sich bei aktiver Wegfahr-Sperre auch nicht am Knopf ausschalten.

Unter Details können Sie sich weitere Technische Daten des E-Scooters anschauen und die Sprache der App ändern. Außerdem können Sie hier das Passwort des E-Scooters ändern.

Batterie-Ladeanzeige

Ihr STREETBOOSTER verfügt über eine Batterie-Ladeanzeige bestehend aus fünf Abschnitten. Die Batterie ist voll aufgeladen, wenn alle fünf Abschnitte angezeigt werden. Bei einer Anzeige von nur einem Abschnitt besteht nur noch eine geringe Ladekapazität. Die Versorgung Ihres STREETBOOSTERS mit Energie wird bei weiterer Nutzung sehr bald aussetzen.

VORSICHT: Eine komplett entladene Batterie führt auch dazu, dass die Beleuchtung nicht mehr funktioniert.

UNFALLGEFAHR: Sie werden von anderen Verkehrsteilnehmern nicht wahrgenommen, wenn Ihre Beleuchtung ausgeschaltet ist oder nicht funktioniert, und Sie können Ihren Fahrweg nicht mehr ausleuchten. Es besteht eine hohe Unfallgefahr, was schwerste Verletzungen und Schäden zur Folge haben kann.

LAUFENDE PFLEGE UND WARTUNG

- Ihr STREETBOOSTER enthält leistungsfähige Bauteile, welche einer laufenden Pflege und regelmäßigen Wartung bedürfen. Nur so können Sie Ihren STREETBOOSTER sehr lange und zuverlässig nutzen.
- Reinigen Sie Ihren STREETBOOSTER nach jeder Fahrt mit einem feuchten Tuch und milden Reinigungsmitteln.
- Stellen Sie bei der Reinigung Beschädigungen jedweder Art fest, lassen Sie diese unverzüglich vom autorisierten Fachhandel beheben.
- Benutzen Sie zur Reinigung niemals einen Hochdruckreiniger.

VORSICHT: Verschiedene Teile können sich abnutzen oder Sie können einen Defekt erleiden. Dies kann zu Unfällen und schweren Schäden führen.

- Lassen Sie Ihren STREETBOOSTER regelmäßig von einem autorisierten Fachhändler überprüfen (siehe Seite 35).
- Es dürfen nur Original- und freigegebene Ersatz- und Bauteile verwendet werden.
- Sofern Sie nicht zugelassene Teile verwenden, kann die volle Funktionsfähigkeit und Sicherheit Ihres STREETBOOSTERS nicht mehr gewährleistet werden. Dies kann zum Verlust von Gewährleistungs- und Garantieansprüchen führen.

VORSICHT: Wenn Sie Arbeiten an Ihrem STREETBOOSTER vornehmen möchten, schalten Sie ihn immer zuvor aus. Während jeglicher Arbeiten darf der STREETBOOSTER nicht an das Ladegerät angeschlossen sein.

Achten Sie darauf, dass Sie keine spannungsführenden Teile berühren und lassen Sie Wartungs- und Instandhaltungsarbeiten an solchen Teilen nur vom autorisierten Fachhändler durchführen.

Folgende Bauteile prüfen Sie bitte regelmäßig mindestens einmal pro Woche:

- Reifen auf Verschleiß und ordnungsgemäßen Druck prüfen. Der Reifendruck muss zwischen 3,0 und 3,4 bar liegen.
- Die Felgen dürfen keine Beschädigungen aufweisen. Felgen sind sicherheitsrelevante Teile, welche bei Defekten zu schweren Unfällen und Schäden führen können.
- Die Funktionsprüfung der Bremsen wurde im Kapitel Fahrthinweise beschrieben. Scheibenbremsanlagen unterliegen einer Abnutzung im laufenden Gebrauch. Unterziehen Sie die hinteren Bremsbeläge und die Bremsscheibe mindestens einmal wöchentlich einer Sichtprüfung. Sofern Sie vom Normalzustand abweichende Veränderungen bemerken, lassen Sie die Bremsen Ihres STREETBOOSTERS unverzüglich vom autorisierten Fachhandel überprüfen und ggfs. austauschen.

Regelmäßige Inspektionen durch einen autorisierten Fachhändler

- Eigene und regelmäßige Kontrollen und Überprüfungen Ihres STREETBOOSTERs ersetzen nicht regelmäßige Inspektionen durch autorisierte Fachhändler! Bitte beachten Sie daher die Inspektionsintervalle auf Seite 35.
- Mechanische Verbindungen können sich lösen oder Kabel können verklemmen und dadurch nicht mehr funktionieren. Dies alles prüft Ihr autorisierter Fachhändler im Rahmen einer Übergabe-Inspektion und von laufenden Inspektionen gemäß Wartungsplan.
- Werden Inspektionen nicht gemäß den Vorgaben durchgeführt, kann dies zum Verlust der Gewährleistung oder Garantie führen, wenn festgestellt wird, dass auftretende Fehler durch eine Inspektion hätten vermieden werden können.

WARTUNGSPLAN:

Bereich	Folgerecht ausführende Arbeiten	bis 150 km	1. Jahr spätestens nach 3.000 km	2. Jahr spätestens nach 6.000 km	3. Jahr spätestens nach 9.000 km	4. Jahr spätestens nach 12.000 km	5. Jahr spätestens nach 15.000 km
Rahmen	Rahmen und Gabelrohr äußerlich auf sichtbare Verformungen und Risse prüfen Alle Verbindungen mit korrekten Anzugsmomenten prüfen						
Lenker	Lenker äußerlich auf sichtbare Verformungen und Risse prüfen Korrekte Anzugsmomente der Lenkerschraubungen prüfen Handgriffe auf Verschleiß prüfen und ggfs. austauschen						
Räder	Einbauten und Befestigung prüfen Reifen auf Verschleiß prüfen und ggfs. austauschen Reifenluftdruck prüfen						
Klappmechanismus	Folgen auf Beschädigungen und korrektem Rundlauf prüfen Klappmechanismus auf einwandfreie Funktion prüfen						
Parkstütze	Schnellspanner auf einwandfreie Funktion prüfen und fadengerecht schmieren auf sichere Funktion prüfen						
Bremsen	Bremsanlage einschließlich Bremshebel auf Funktion und Befestigung prüfen Bremsbeläge und Bremssscheibe prüfen und reinigen Bowdenzug prüfen						
Lichtanlage	komplette Lichtanlage prüfen Vorderricht korrekt einstellen						
LCD Anzeige	Klemmfreie Kabelverlegung prüfen Funktionsfähigkeit der LCD-Anzeige prüfen						
Elektronik	Prüfung auf aktuelle Softwareversion und ggfs. Update						
Funktionstest	Alle Fahrmodi und Einstellmöglichkeiten prüfen alle Schalter und Hebel prüfen						
Glocke	Glocke auf ordnungsgemäße Funktion prüfen						
Probefahrt	Abschlusskontrolle auch hinsichtlich möglicher Geräusche und des Fahrverhaltens						
Batterie	Selbstschutzsicherheitsmechanismen der Batterie prüfen Prüfen der Batterie und der Anschlüsse auf Beschädigungen						
Lagergerät	Prüfen auf einwandfreie Funktion						

INSEPEKTIONSNACHWEISE:

Achten Sie in Ihrem eigenen Sicherheitsinteresse und zum Erhalt Ihrer Gewährleistungs- und Garantieansprüche darauf, dass die folgenden Inspektionsintervalle eingehalten werden:

<p>1. Inspektion</p> <p>Übergabe-Inspektion</p> <p>Datum: _____</p> <p>km-Stand: _____</p> <p>Fachhändler-Stempel und Unterschrift</p>	<p>2. Inspektion</p> <p>bis 250 km</p> <p>Datum: _____</p> <p>km-Stand: _____</p> <p>Fachhändler-Stempel und Unterschrift</p>	<p>3. Inspektion</p> <p>1. Jahr spätestens nach 3.000 km</p> <p>Datum: _____</p> <p>km-Stand: _____</p> <p>Fachhändler-Stempel und Unterschrift</p>	<p>4. Inspektion</p> <p>2. Jahr spätestens nach 6.000 km</p> <p>Datum: _____</p> <p>km-Stand: _____</p> <p>Fachhändler-Stempel und Unterschrift</p>
<p>5. Inspektion</p> <p>3. Jahr spätestens nach 9.000 km</p> <p>Datum: _____</p> <p>km-Stand: _____</p> <p>Fachhändler-Stempel und Unterschrift</p>	<p>6. Inspektion</p> <p>4. Jahr spätestens nach 12.000 km</p> <p>Datum: _____</p> <p>km-Stand: _____</p> <p>Fachhändler-Stempel und Unterschrift</p>	<p>7. Inspektion</p> <p>5. Jahr spätestens nach 15.000 km</p> <p>Datum: _____</p> <p>km-Stand: _____</p> <p>Fachhändler-Stempel und Unterschrift</p>	<p>8. Inspektion</p> <p>5. Jahr spätestens nach 18.000 km</p> <p>Datum: _____</p> <p>km-Stand: _____</p> <p>Fachhändler-Stempel und Unterschrift</p>

ACHTUNG - WICHTIGER HINWEIS:

Sofern Sie Ihren STREETBOOSTER nicht bei einem autorisierten Fachhändler gekauft haben, sind Sie dennoch verpflichtet, alle Montage und Wartungshinweise zu befolgen und einzuhalten. Ihre Gewährleistungs- und Garantieansprüche können andernfalls eingeschränkt sein, insbesondere wenn nachweislich eine fehlerhafte oder unzureichende Montage oder Wartung erfolgt ist.

Beachten Sie immer die Warnhinweise in dieser Bedienungsanleitung und befolgen Sie beim Betrieb die jeweils gültigen straßenverkehrsrechtlichen Vorschriften.

Ihr STREETBOOSTER ist für ein maximales Gesamtgewicht von 120 kg ausgelegt. Überschreiten Sie dieses niemals.

FAHRZEUG-IDENTIFIKATION: (bitte unbedingt ausfüllen)

Fahrzeugtyp gemäß Typenschild:

Fahrgestellnummer:

Farbe:

Kaufdatum:

Bewahren Sie Ihren Kaufbeleg gut auf. Gewährleistungs- oder Garantieansprüche entfallen ohne die Vorlage des Original-Kaufbelegs.

Fahrzeug-Registrierung:

Um über Änderungen Ihres STREETBOOSTERs oder im unwahrscheinlichen Fall eines Fahrzeugrückrufs informiert zu werden, empfehlen wir dringend eine Registrierung Ihres STREETBOOSTERs unter www.STREETBOOSTER.de.

VORSICHT, UNFALLGEFAHR

TUNING-VERBOT

Das Tuning Ihres STREETBOOSTERs ist verboten und stellt ein hohes Sicherheitsrisiko dar.

- Die Komponenten Ihres STREETBOOSTERs sind auf die in dieser Bedienungsanleitung dargestellten Leitungsangaben ausgelegt.
- Tunen Sie Ihren STREETBOOSTER, so kann dies zum Verlust des Versicherungsschutzes und zum Entfall von Gewährleistungs- und Garantieansprüchen führen.
- Werden Unfälle auf Tuningmaßnahmen zurückgeführt kann dies zur persönlichen Haftung und zu strafrechtlicher Verfolgung führen.

Maximale Geschwindigkeit:	22 km/h
IP-Schutzklasse:	IP 54 (spritzwassergeschützt)
Ladezeit bis 100 %:	5 Stunden
Ladezeit bis 80%:	2 Stunden
Gewicht:	13,5 kg
Maximale Steigung:	10 %
Bremse hinten:	Elektrisch mit Rekuperation
Bremse vorne:	Scheibenbremse
Akku / Batterie:	Lithium-Ionen 9,6 Ah / 346 Wh
Nenndauerleistung:	400 Watt
Peak-Leistung:	720 Watt
Reifengröße:	9 Zoll
Reale Reichweite:	29 km
Maximales Fahrergewicht:	106 kg
Abmessung L x B x H (aufgeklappt):	103 cm x 53 cm x 117 cm
Abmessung L x B x H (zugeklappt):	103 cm x 53 cm x 48 cm
Reifenart:	Schlauchlos, luftgefüllt
Sicherheit:	Wegfahrsperr, Passwortschutz
Trittbrett L x B:	46 cm x 13,5 cm
Radstand:	84 cm
Höhe Trittbrett zum Lenker:	101 cm
Display:	LED
Bremslicht:	Ja
Fahrstufen:	Ja
Blinker:	Ja

CE-KONFORMITÄTSERKLÄRUNG

STREETBOOSTER
ENJOY THE FREEDOM · ENJOY THE ENERGY

Der nachstehende Hersteller/Alleinvertriebsberechtigte Inverkehrbringer

Anschrift: STREETBOOSTER GmbH
Oranienstraße 43
35745 Herborn, Germany
Tel.: + 49 2772-4692598

ist verantwortlich für das folgende Produkt und die technischen Unterlagen:

Marke: STREETBOOSTER Vega
Typ: Elektrokleinstfahrzeug
Kategorie: Selbstbalancierende Fahrzeuge - Elektrotretroller
Produktionsjahr: ab 2023

Für das Produkt wird bestätigt, dass es den zum Zeitpunkt der Erklärung geltenden Anforderungen der folgenden europäischen Richtlinien entspricht:

- **Maschinenrichtlinie gemäß 2006/42/EG**
- **Richtlinie über elektromagnetische Verträglichkeit 2014/30/EU**
- **Beschränkung der Verwendung bestimmter gefährlicher Stoffe in Elektro und Elektronikgeräten (RoHS) gemäß 2015/863**

Folgende Normen oder technische Spezifikationen sind soweit anwendbar zur Anwendung gelangt:

- EN 61000-6-1:2007
- EN 61000-6-3:2007+A1:2011
- EN 60950-1:2006+A11+A1+A12+A2
- EN 61558-1:2005+A1
- EN 61558-2-16:2009+A1
- IEC 62133:2012
- UN 38.3
- DIN EN 15194:2018-11
- UN ECE - R 10

Eine technische Dokumentation ist vollständig vorhanden bei STREETBOOSTER GmbH, Oranienstraße, 35745 Herborn, Germany

Bevollmächtigter und verantwortlich für die Zusammenstellung:

Herborn, 03.12.2023



Jochen Dietermann, Geschäftsführer

EC Declaration of Conformity



The following manufacturer / exclusive distributors

STREETBOOSTER GmbH
Adress: Oranienstraße 43
35745 Herborn, Germany
Tel.: + 49 2772-4692598

is responsible for the following product and technical documentation:

Brand: STREETBOOSTER Vega
Type: Elektrokleinstfahrzeug
Category: Selbstbalancierende Fahrzeuge - Elektrotretroller
Year of production: from 2023

The products comply with the requirements of the following European directives:

- Directive on Machinery 2006/42/EG
- Directive on electromagnetic compatibility 2014/30/EU
- Directive on the restriction of the use of certain hazardous substances in electrical and electronic Equipment 2015/863

The following standards have been applied:

- EN 61000-6-1:2007
- EN 61000-6-3:2007+A1:2011
- EN 60950-1:2006+A11+A1+A12+A2
- EN 61558-1:2005+A1
- EN 61558-2-16:2009+A1
- IEC 62133:2012
- UN 38.3
- DIN EN 15194:2018-11
- UN ECE - R 10

A technical documentation is completely available at STREETBOOSTER GmbH, Oranienstraße 43, 35745 Herborn, Germany

Authorized and responsible for the compilation:

Herborn, 03.12.2023

Jochen Dietermann CEO

STREETBOOSTER

ist eine eingetragene Marke der
STREETBOOSTER GmbH
Oranienstrasse 43
35745 Herborn

Telefon: +49 2772-4692598

E-Mail: info@streetbooster.de

Diese Bedienungsanleitung entspricht dem technischen und rechtlichen Stand im November 2023.